



Téma: Schodiště – názvosloví

POS 2

Vypracoval: Ing. Josef Charamza

TENTO PROJEKT JE SPOLUFINANCOVÁN EVROPSKÝM SOCIÁLNÍM FONDEM A STÁTNÍM ROZPOČTEM ČESKÉ REPUBLIKY.



Názvosloví schodišť

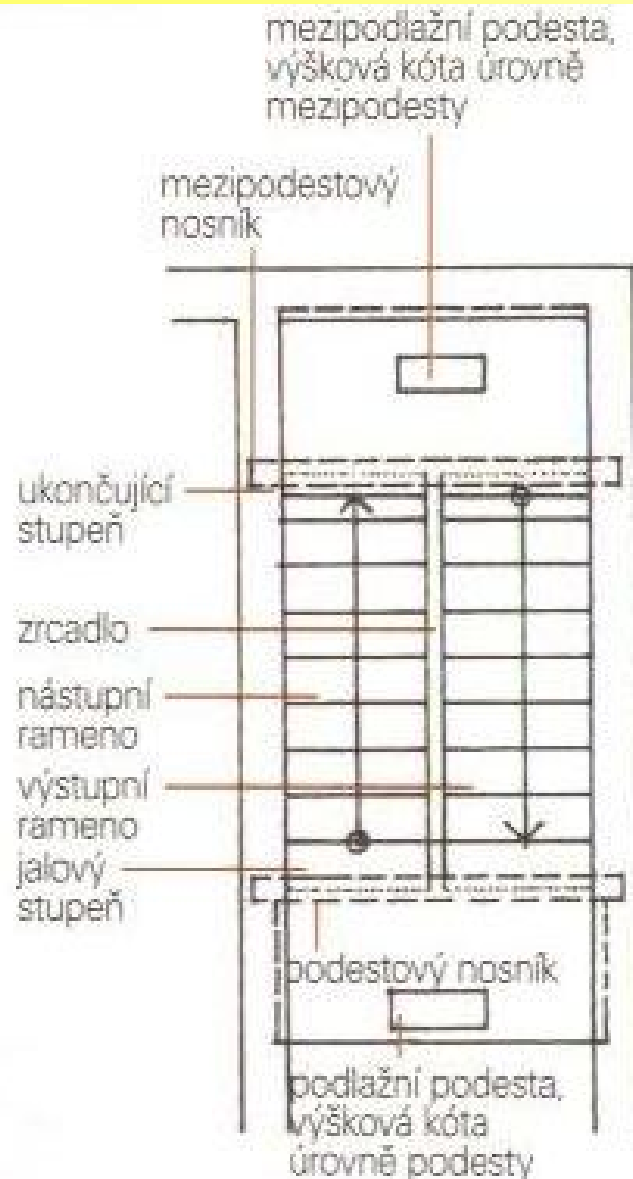

- Schodišťový prostor – jedná se o prostor v budově, který slouží k vertikálnímu spojení podlaží pomocí schodiště
- Podesta hlavní (podlažní) - nachází se v úrovni výšky podlaží a je místem spojení s podlažím
- Podesta vedlejší (mezipodlažní) - je umístěna mimo výškovou úroveň jednotlivých podlaží

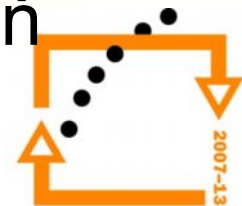

Názvosloví schodišť

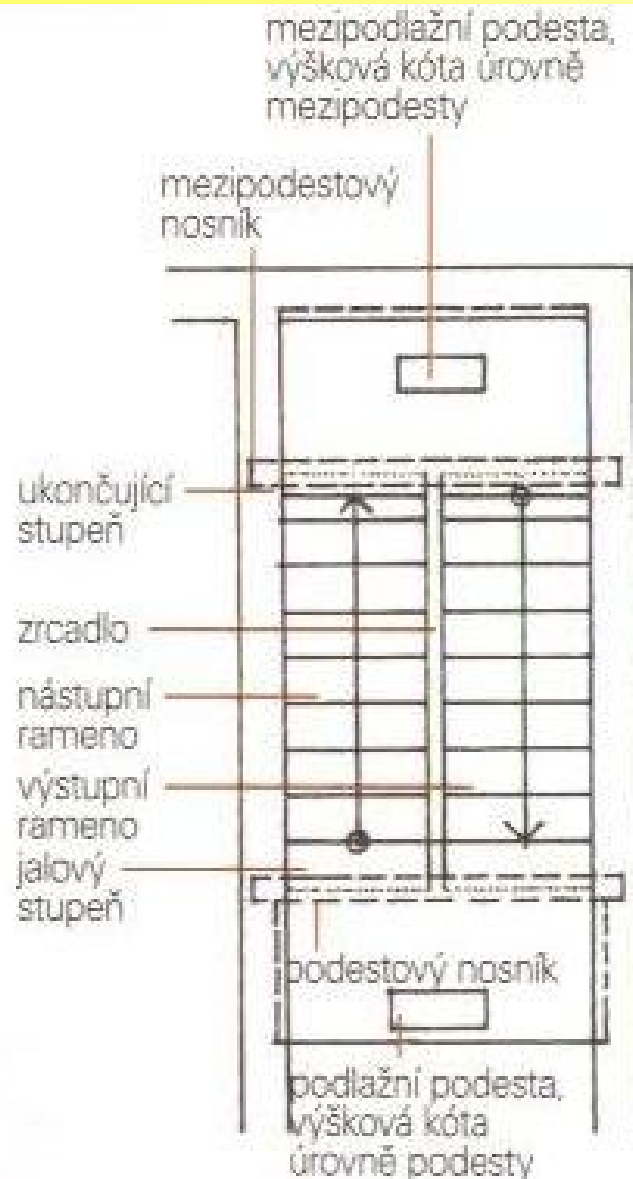

- Zrcadlo - prostor mezi schodišťovými rameny, která neleží těsně vedle sebe (není pokud jsou ramena přimknutá k sobě)
- Výstupní rameno - poslední rameno v každém podlaží
- Nástupní rameno - první rameno v každém podlaží

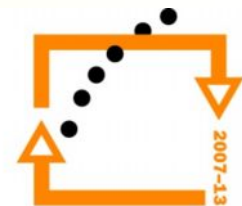

Názvosloví schodišť

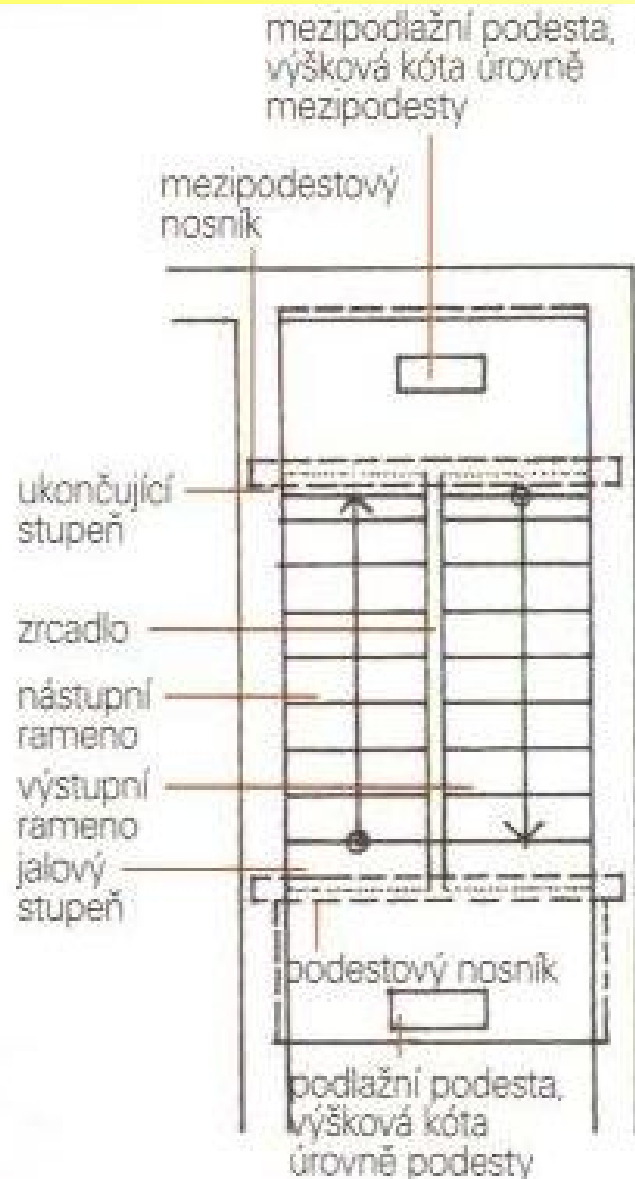

- Schodišťové stupně - jednotlivé prvky schodišťového ramene, které mají svou výšku a šířku (skládají se ze stupnice a podstupnice)
- Stupeň jalový - první stupeň ve schodišťovém ramenu, který je celý uložen v rovině nástupní podesty (nemá vlastní výšku)

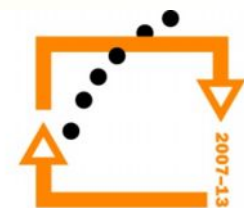

Názvosloví schodišť

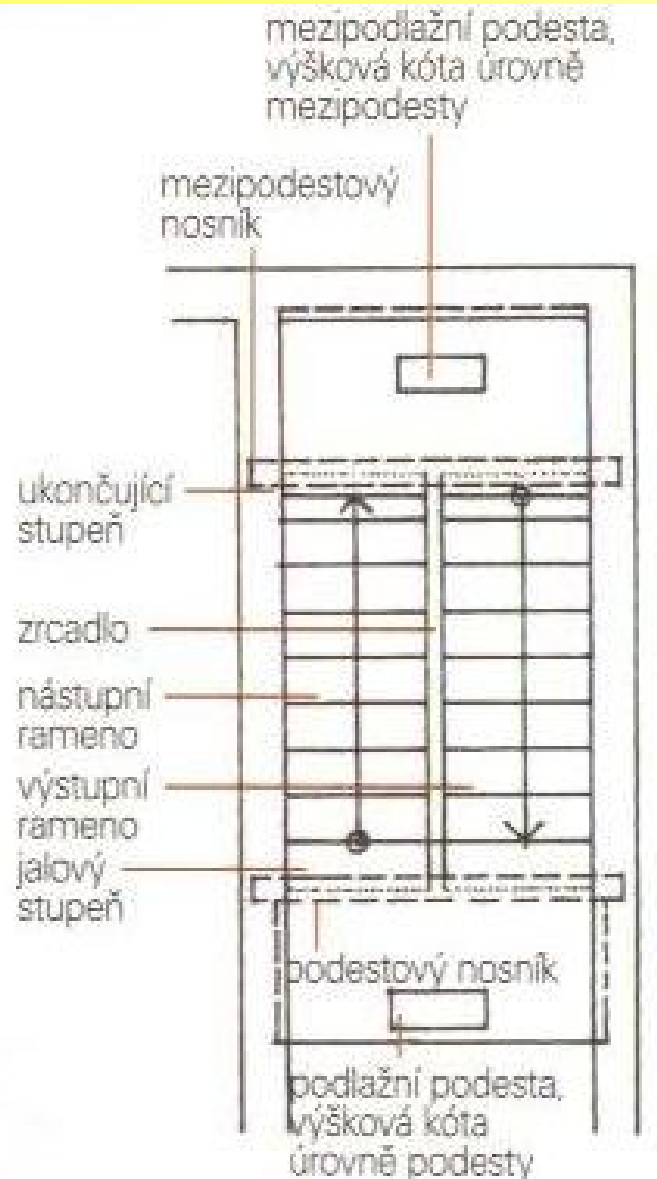

- Stupeň ukončující - poslední stupeň ve schodišťovém rameni, jenž má svoji výšku a jeho stupnice je na stejné úrovni jako mezipodesta nebo výstupní podesta
- Nosník podestový a mezipodestový – vodorovné nosné prvky přenášejí zatížení do schodišťových zdí

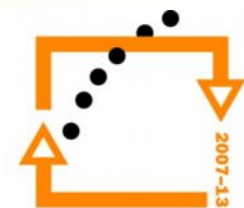

Názvosloví schodišť

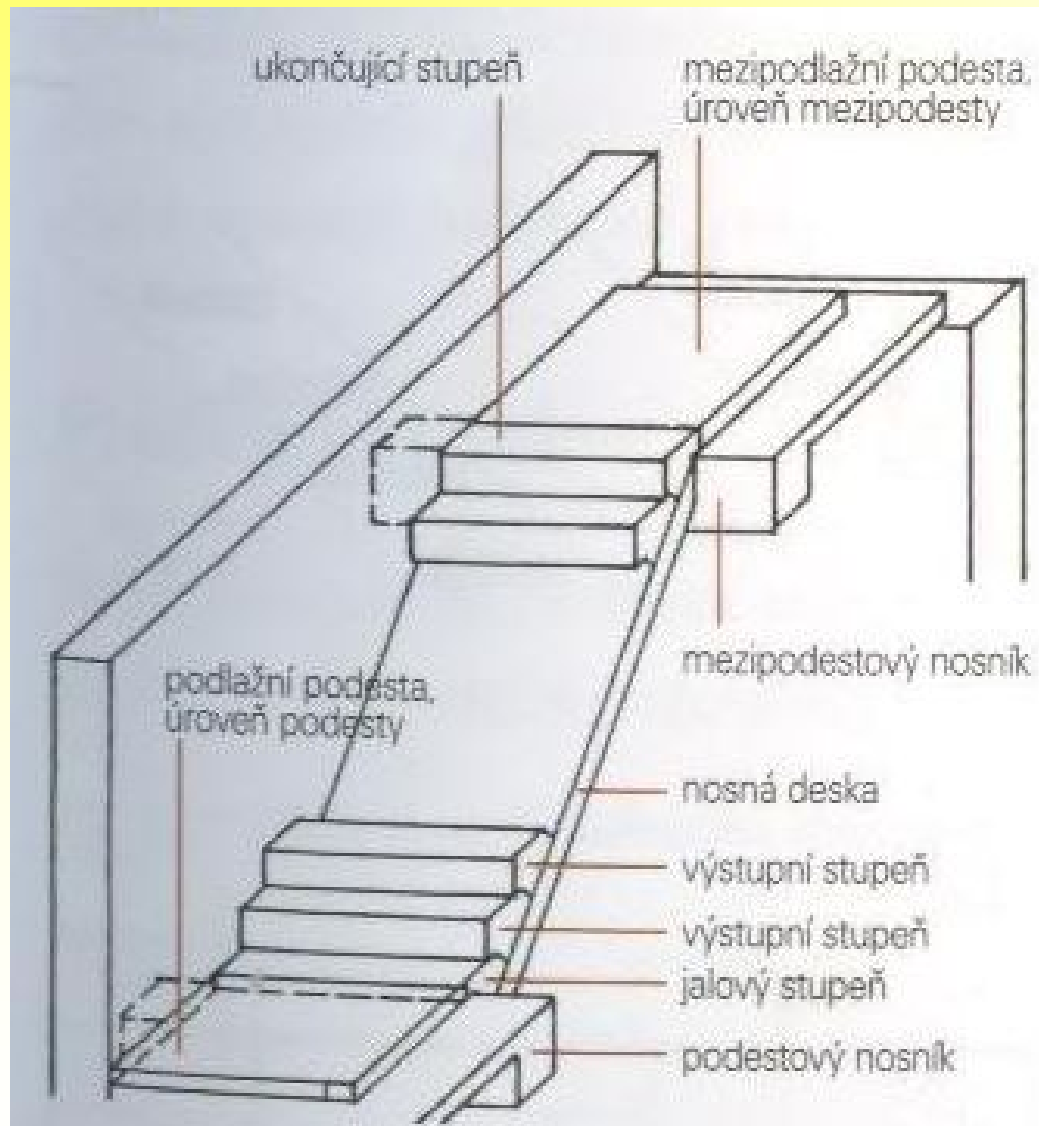

- Stupeň výstupní - běžný stupeň, který je uložen mezi nástupním (případně jalovým) stupněm a stupněm ukončujícím
- Stupeň nástupní - první stupeň ve schodišťovém ramenu, které nemá jalový stupeň (má vlastní výšku)

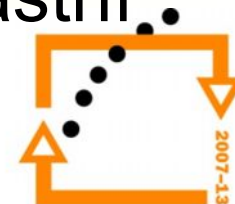

Další pojmy

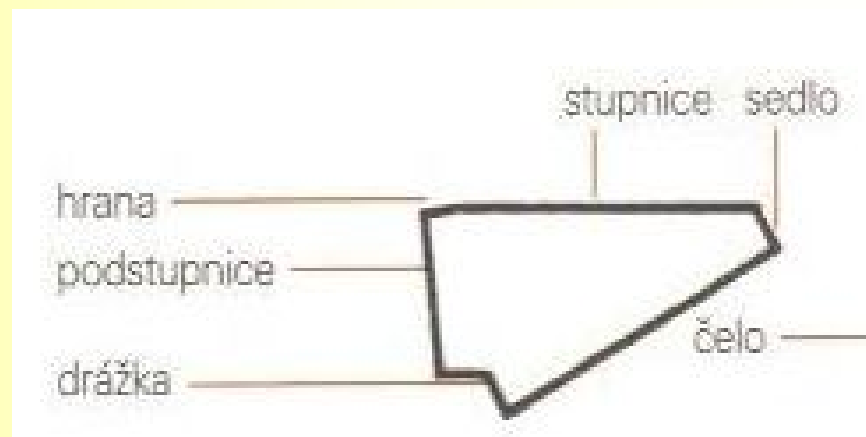
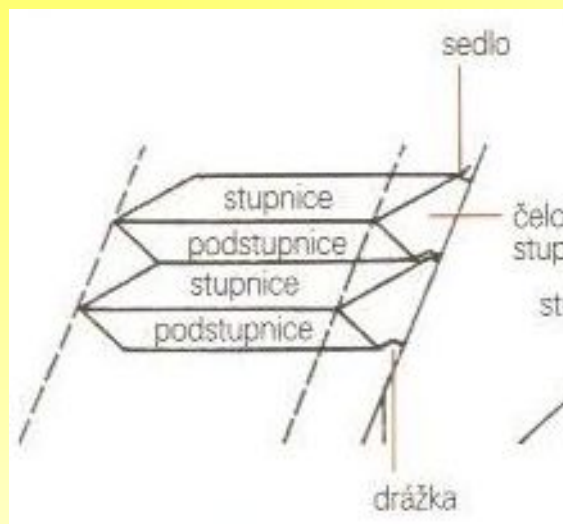

- Stupnice - horní plocha schodišťového stupně
- Podstupnice - přední svislá plocha schodišťového stupně
- Čela stupně - dvě boční plochy schodišťového stupně, z nichž mohou být viditelné buď obě, nebo jen jedna, nebo žádná



Další pojmy

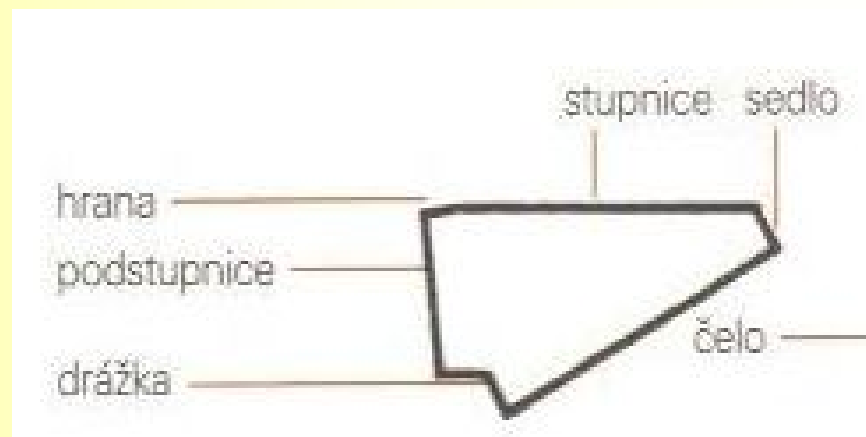
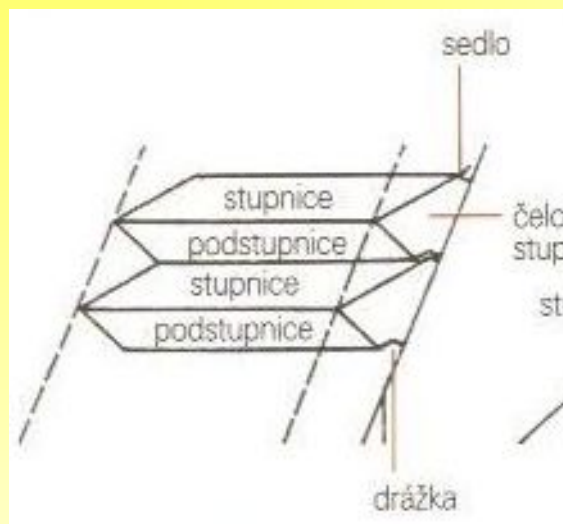

- Stupnice - horní plocha schodišťového stupně
- Podstupnice - přední svislá plocha schodišťového stupně
- Čela stupně - dvě boční plochy schodišťového stupně, z nichž mohou být viditelné buď obě, nebo jen jedna, nebo žádná



Další pojmy

Podchodná výška - svislá vzdálenost mezi hranou schodišťového stupně na výstupní čáře a konstrukcí nebo podhledem nad touto hranou

Průchodná výška - vzdálenost na kolmici mezi výstupní čarou a konstrukcí nebo podhledem nad ní

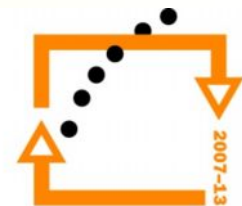
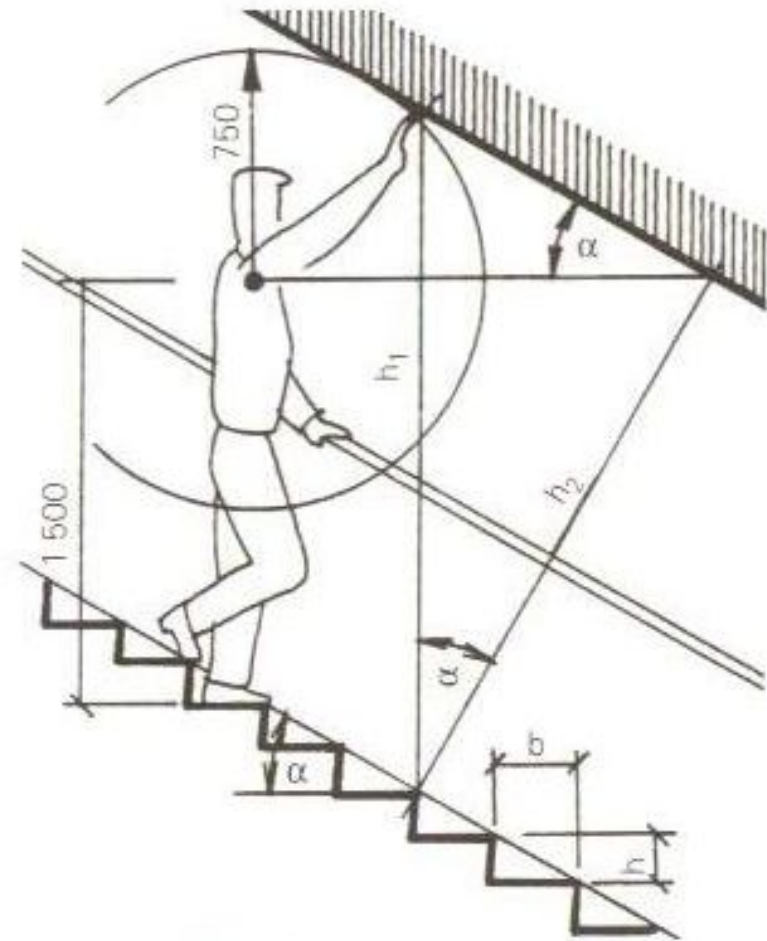

Další pojmy

- Schodišťová zeď - svislá obvodová zeď, která ohraničuje schodišťový prostor
- Schodišťové rameno - prostorový prvek, který se skládá z jednotlivých schodišťových stupňů, jež spojují dvě různé výškové úrovně, včetně nosné konstrukce
- Výstupní čára - čára spojující všechny přední hrany schodišťových stupňů, umísťuje se do osy výstupu. Začíná na hraně nástupního stupně a končí na hraně ukončujícího stupně.

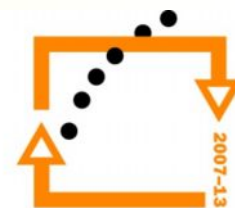

Další pojmy

- Průchodná šířka - vzdálenost dvou konstrukcí ve schodišťovém prostoru, které nejvíce omezuje průchodnost schodišťových ramen
- Madlo - bezpečnostní prvek, který se umísťuje buď přímo na schodišťovou zeď, nebo na zábradlí
- Schodnice - nosná část schodišťového ramene. Je šikmo uložená a podepírá jednotlivé stupně (může být buď jedna středová nebo dvě boční)
- Sklon schodišťového ramene - poměr stoupání, který je vyjádřen úhlem sevřeným mezi půdorysnou rovinou a výstupní čarou

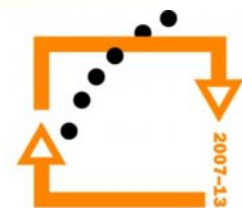

Úkoly

Ve skupinách vyhledejte na internetu

A – schodiště s jalovými stupni

B – minimální podchodné výšky

C- typy a výšky schodišťových madel

D – jaký je rozdíl mezi zrcadlem a zrcátkem

E – jaké jsou funkce podestových nosníků

Použitá literatura

- Nestle, Hans a kol. *Moderní stavitelství pro školu a praxi*: vydáno v roce 2005; 608 stran a 1425 obrázků; ISBN 80-86706-11-7
- Ing. Marie Sedláčková, Csc., Ing. Eva Škrabalová *Schodiště*: vydáno v roce 2008 ; ISBN 978-80-7366-121-2
- www.pozemni-stavitelstvi.wz.cz